

16 AU 18 OCTOBRE 2026



SALON *du* MARIAGE

Le week-end de tous vos projets

PARC DES EXPOSITIONS
TOURS



Entrée et parking GRATUITS

Retrouvez aussi
le Salon
de l'Habitat

L'ÉVÉNEMENT INCONTOURNABLE DES FUTURS MARIÉS DE LA RÉGION



Entrée et parking gratuits
pour les visiteurs

SALON ^{du} MARIAGE

4 000 m² de surface
d'exposition

4 défilés attendus
par le public

Entrée gratuite pour les
visiteurs sur les 3 jours
d'événement



PUZZLE Centre, filiale événementielle du groupe
La Nouvelle République du Centre-Ouest, se
réjouit de vous accompagner pour la deuxième
année consécutive dans cette aventure.

Si vous évoluez dans les secteurs :

Mode - Beauté Photo - Vidéo

Réception - Traiteur

Fleuriste - Décoration

Alliances - Bijouterie

Location de véhicules - Matériels

Organisation - Officiant de cérémonie

Ce salon grand public est fait pour vous !

POURQUOI EXPOSER ?

Échangez avec des futurs mariés en quête de prestataires de confiance

Proposez des offres exclusives pour générer des ventes immédiates

Renforcez votre notoriété auprès d'un public ciblé et motivé

Anticipez les tendances et évolutions du marché

Établissez des contacts avec d'autres professionnels du secteur

VOTRE VISIBILITÉ, NOTRE PRIORITÉ



255 faces d'affichage grand format dans la Ville et son agglomération

64 affiches sur les bus du réseau urbain

200 affiches dans les commerces

Diffusion de flyers dans les commerces



100 000 sacs à pain dans les boulangeries du département Indre-et-Loire



Dépliant encarté dans l'hebdomadaire "DIVERTO" - Tirage à 30 000 exemplaires et diffusion sur l'ensemble du département Indre-et-Loire



Site web dédié à l'événement

Planning et Sponsorisation de posts sur la page Facebook et le profil Instagram



Cahier dédié à l'événement dans la parution NR du 15 octobre 2026

Encarts publicitaires dans les parutions NR, la presse spécialisée et la presse locale

Une de couverture (Habitat) de l'édition sept-oct du P'TIT ZAPPEUR TOURS



Campagnes radio locales avec spots publicitaires sur les antennes FM et Web, promotion par les chroniqueurs



Promotion sur Val de Loire TV et communication dans les émissions, les agendas et ses réseaux sociaux



Intégration aux **agendas** de sites web référents dédiés à l'actualité et aux événements locaux



Pour accroître encore plus la visibilité de ce rendez-vous familial que constituent les Salons de l'Habitat et du Mariage de Tours, nous organisons également pour la première année un tout nouvel événement « **LOCAL GÉNIAL** »

Sponsorisé par l'émission LOCAL GÉNIAL de Val de Loire TV, présentée par Aurélien Legendre, cet événement est dédié à la **valorisation des initiatives et talents locaux** et met à l'honneur les **savoir-faire spécifiques de la région**.

TARIFS DES STANDS ÉQUIPÉS

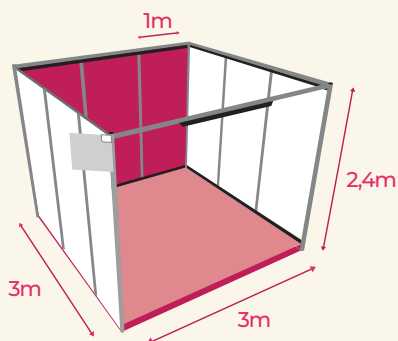

Exemple de stand équipé sans angle

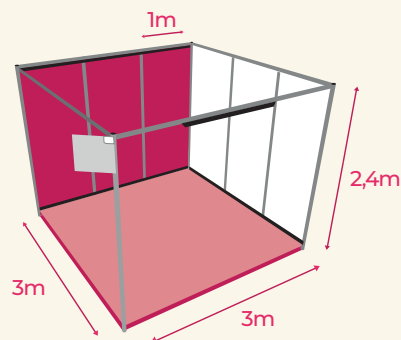

Exemple de stand équipé 1 angle (option)

Un stand équipé comprend les cloisons, la moquette, le bandeau périphérique, l'enseigne, l'éclairage LED, le branchement électrique 3 kW - 16 A et le WIFI.

STAND ÉQUIPÉ (SANS ANGLE)

- Tarif auto-entrepreneur - 6 m ²	510 € HT
- 6 m ²	816 € HT
- 9 m ²	1 314 € HT
- 12 m ²	1 608 € HT
- 15 m ²	1 800 € HT
- 18 m ²	2 160 € HT
- Foodtruck	1 195 € HT
- Emplacement voitures	350 € HT

Angle (à l'unité) : 100 € HT

Droit d'inscription - **obligatoire** : 175 € HT

Participation élimination des déchets - **obligatoire** : 2,50 € HT x m² de stand

SALON du
MARIAGE



#salondumariagetours



@salondumariagetours

Pour plus d'informations, contactez l'équipe commerciale

Emmanuelle GRINDA

emmanuelle.grinda@puzzle-centre.fr

02 47 31 70 58



232 avenue de Grammont 37048 Tours cedex 1